



TECHNICAL DIAGRAMS



BARAID 800

01706 353 633

WWW.FOODSERVICESPARES.COM

Bar Aid

Gläser- und Geschirrspülmaschinen

Glass and Dishwashers

**Machines à laver la vaisselle et
les verres**



BarAid 500/800

ERSATZTEILE

SPARE PARTS

PIECES DETACHEES

Ab Serien-Nummer:
Starting from Serial No.:
A partir du no. de série:

8652 0001

REV. 22.01.2009

Bei nicht aufgeführten Anschlußspannungen bitte den, der Maschine beigelegten, Schaltplan beachten.

For non listed voltages, refer to the wiring diagram shipped with the machine.

Pour d'autres tensions, se référer au schéma électrique envoyé avec la machine.

Bei nicht aufgeführten elektrischen Komponenten bitte den, der Maschine beigelegten, Schaltplan beachten.

For non listed electrical parts, refer to the wiring diagram shipped with the machine.

Pour les composants électriques non émunérés, se référer au schéma électrique envoyé avec la machine.

INHALT

Gehäuse	4
Verkleidungen	6
Füllung, Ablauf & Erhitzer (mit Enthärter)	10
Wasch- und Ablaufpumpe	14
Wasch- und Klarspülsystem	16
Tank- und Siebssystem	20
Reiniger / Klarspüler	22
Steuerung	24

CONTENTS

Housing	4
Panels	6
Fill, drain & booster (with softener)	10
Wash and Drain pump	14
Wash and rinse system	16
Tank and filter system	20
Detergent / Rinse aid	22
Control	24

SOMMAIRE

Châssis	4
Panneaux	6
Remplissage, vidange & chaudière (avec adoucisseur)	10
Pompe de lavage et de vidange	14
Système de lavage et de rinçage	16
Système du bac et de filtre	20
Détergent / Produit de rinçage	22
Commande	24

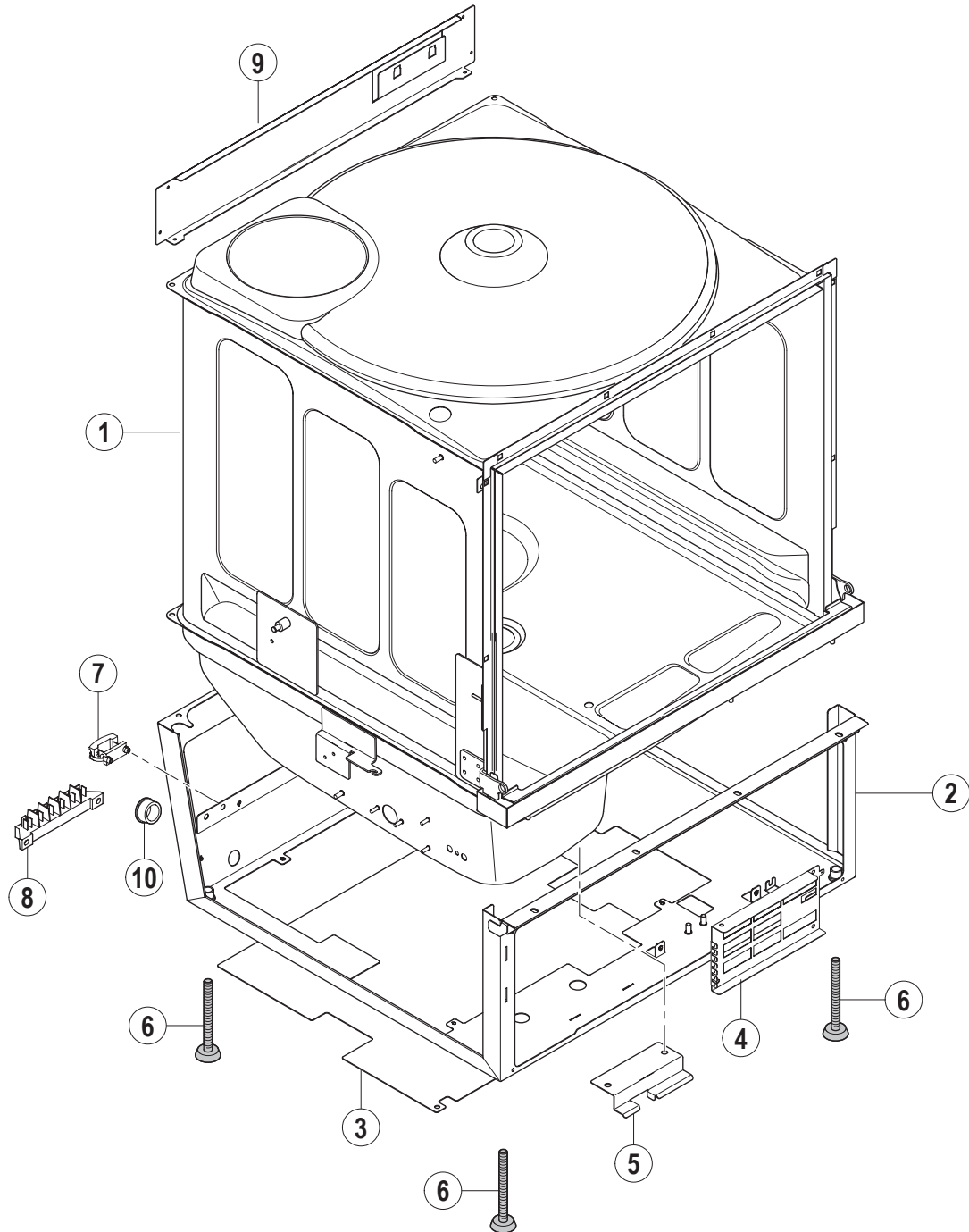

Pos.-Nr. Key no. Réf.	Teile-Nr. Part no. No. pièce	Teile-Benennung Part name Nom de la pièce	Bemerkungen Remarks Remarques
01	01-240060-2	Tank, kpl. Tank assy Bac, cpl.	
02	01-240070-1	Gestellwanne, kpl. Base frame, cpl. Support bas, cpl.	
03	01-240065-11	Bodenplatte Base cover Couvercle de base	
04	01-240134-1	Montageplatte Mounting plate Plaque de montage	
05	240251-1	Halterung Kabelbaum Bracket – wire harness Support – faisceau de câbles	
06	775245-1	Verstellfuß Adjustable feed Pied adjustable	
07	227063	Zugentlastung Strain relief Collier de fixation	
08	774055-1	Anschlussblock Connector Bloc de raccord	
09	01-240086-1	Halterung Verkleidung Panel support Support panneau	
10	886756-4	Isolierdurchführung Socket Douille	

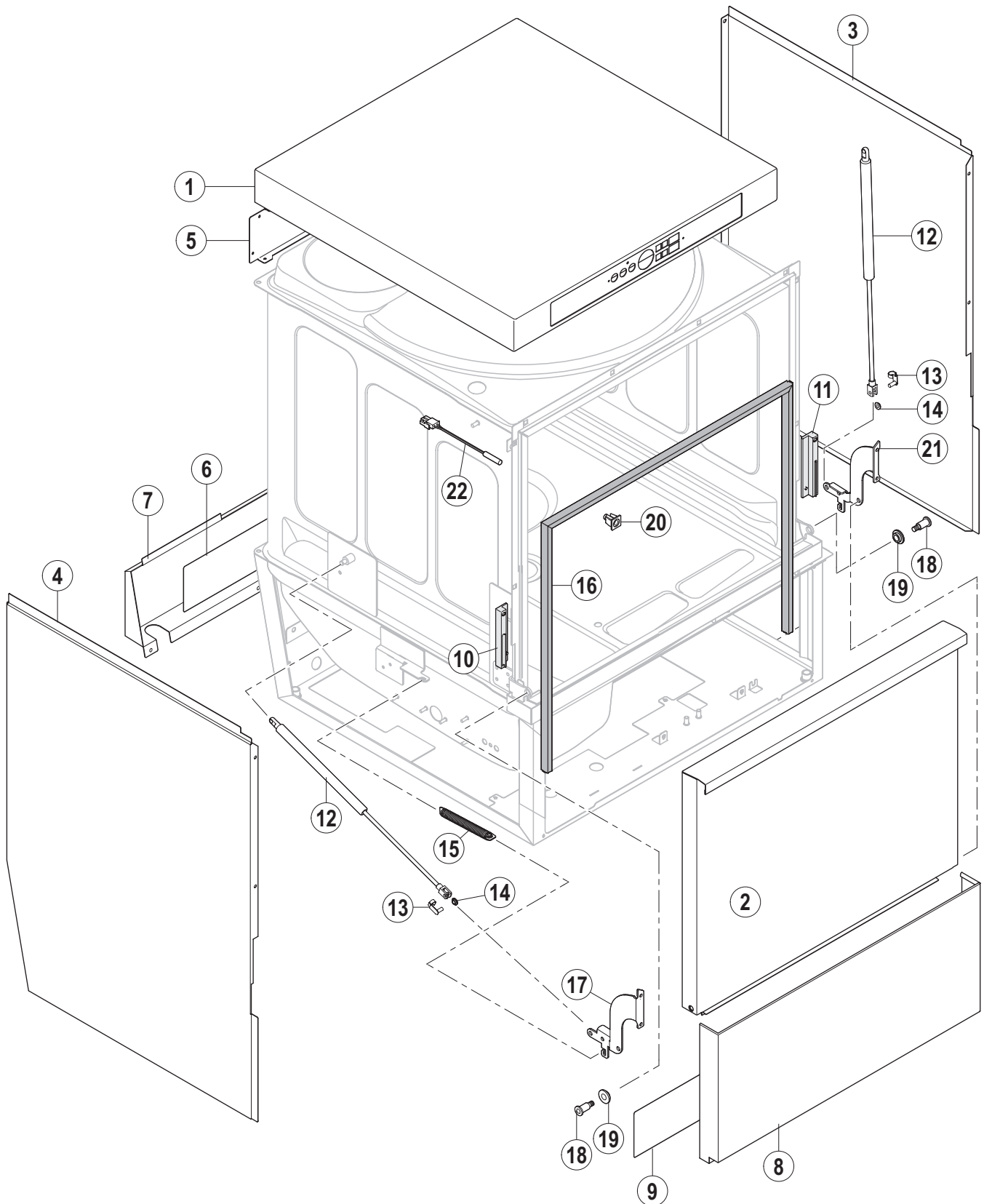

Pos.-Nr. Key no. Réf.	Teile-Nr. Part no. No. pièce	Teile-Benennung Part name Nom de la pièce	Bemerkungen Remarks Remarques
01	01-240436-2	Deckel, inklusive Bedienfolie Top cover, including keyboard foil Panneau haut, compris plastron de commande	
02	01-246423-1	Tür, kpl. Door, cpl. Porte, cpl.	
03	01-240127-1	Seitenverkleidung, rechts Side panel, right Panneau latéral, droite	
04	01-240127-2	Seitenverkleidung, links Side panel, left Panneau latéral, gauche	
05	01-240086-1	Halterung Verkleidung Panel support Support panneau	
06	01-240290-1	Anschluss-Schema Connection schematics Schéma de connexion	
07	01-240130-1	Abdeckung Rückwand Rear side cover Couvercle de panneau arrière	
08	01-240128-2	Frontverkleidung Front panel Panneau avant	
09	01-240289-1	Anschluss-Schema Connection schematics Schéma de connexion	
10	01-240098-1	Kunststoffführung Plastic guide Guidage en plastique	
11	01-240098-2	Kunststoffführung Plastic guide Guidage en plastique	
12	01-240229-1	Gasdruckfeder Gas spring Ressort à gaz	
13	01-240236-1	Klappfederbolzen Safety bolt Goujon de sécurité	
14	01-240204-1	Gleitlager Slide bearing Palier de glissement	
15	01-240244-1	Zugfeder Tension spring Ressort de traction	
16	01-240077-1	Türdichtung, kpl. Door gasket, cpl. Joint de porte, cpl.	
17	01-240092-2	Scharnierbügel links Hinge – left Charnière – gauche	

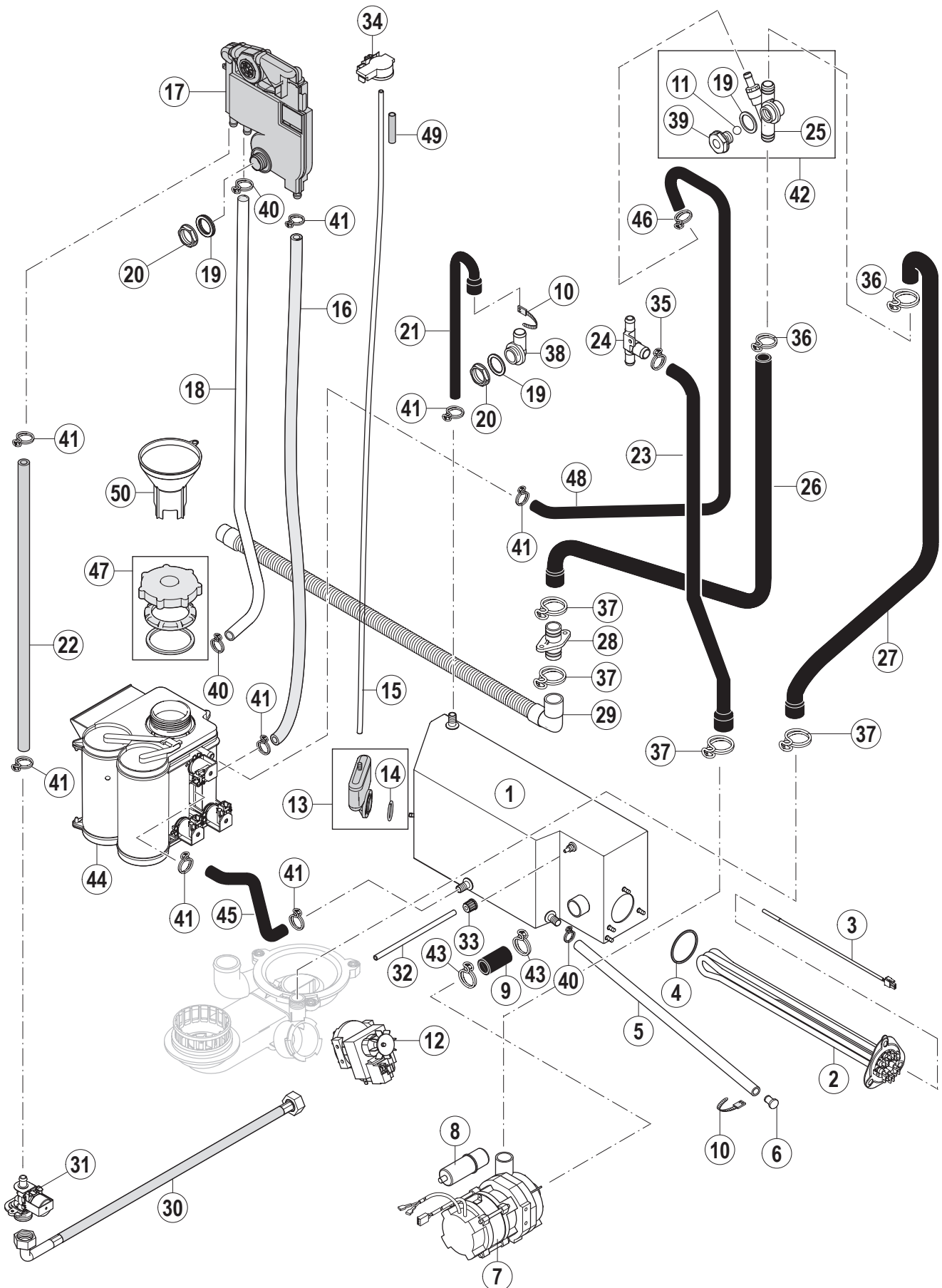

Pos.-Nr. Key no. Réf.	Teile-Nr. Part no. No. pièce	Teile-Benennung Part name Nom de la pièce	Bemerkungen Remarks Remarques
01	01-240139-1	Boiler kpl. Rinse booster cpl. Chaudière cpl.	
02	01-240135-2	Boilerheizung Heating element – booster Thermoplongeur – chaudière	
03	01-240201-1	Temperaturfühler Boiler Temperature sensor – booster Sonde de température – chaudière	
04	01-240135-11	O-Ring 46,99 x 5,33 O-ring 46,99 x 5,33 Joint torique 46,99 x 5,33	
05	774080-1	Ablass-Schlauch Hose Tuyau	
06	774512-1	Stopfen Plug Bouchon	
07	01-240234-1	Spülpumpe Rinse pump Pompe de rinçage	
08	226568-2	Kondensator Capacitor Condensateur	
09	883145-7	Schlauch Boiler-Spülpumpe Hose – booster - rinse pump Tuyau – chaudière - pompe de rinçage	
10	165128-1	Kabelbinder Binder Collier	
11	324313-3	Kugel Ball Bille	
12	01-240010-1	Ablaufpumpe Drain pump Pompe de vidange	
13	01-240372-1	Luftkammer Air trap Cloche d'air	
14	276903-50	O-Ring 25 x 2,5 O-ring 25 x 2,5 Joint torique 25 x 2,5	
15	324402-1	Schlauch, L=950mm Hose, L=950mm Tuyau, L=950mm	
16	775559-19	Schlauch WEL-Enthärter Hose – air gap - softener Tuyau – brise vide - adoucisseur	
17	775540-1	Wassereinlauf Air gap Brise vide	

Pos.-Nr. Key no. Réf.	Teile-Nr. Part no. No. pièce	Teile-Benennung Part name Nom de la pièce	Bemerkungen Remarks Remarques
18	775611-2	PVC-Schlauch WEL-Enthärter PVC-Hose – air gap - softener Tuyau en PVC – brise vide - adoucisseur	
19	775305-1	Dichtung Gasket Joint	
20	324384	Mutter Nut Ecrou	
21	01-240166-1	Formschlauch Boilerüberlauf Hose – booster overflow Tuyau de trop-plein	
22	775559-18	Schlauch Hose Tuyau	
23	01-240168-1	Schlauch Spülung Hose – rinse Tuyau – rinçage	
24	324071	T-Stück Tee Té	
25	01-240145-1	Belüftungs-Rückschlagventil, kpl. Ventilation / Non-return valve, cpl. Vanne de ventilation / clapet anti-retour, cpl.	
26	01-240167-1	Schlauch Rohrbelüfter-Ablauf Hose Tuyau	
27	01-240169-1	Schlauch Ablaufpumpe-Rohrbelüfter Hose Tuyau	
28	01-240159-1	Verbindungsstück Connection piece Raccord	
29	01-243347-1	Ablaufschlauch Drain hose Tuyau de vidange	
30	01-240316-1	Zulaufschlauch Fill hose Tuyau de remplissage	
31	01-246164-1	Magnetventil 2/2 Solenoid valve 2/2 Electrovanne 2/2	
32	01-246301-3	Schlauch Hose Tuyau	
33	775507-1	Verschraubung Union nut Raccord	
34	775866-2	Drucktransmitter Pressure transmitter Transmetteur de pression	

Pos.-Nr. Key no. Réf.	Teile-Nr. Part no. No. pièce	Teile-Benennung Part name Nom de la pièce	Bemerkungen Remarks Remarques
35	324510-242	Schlauchklemme Hose clamp Collier de tuyau	
36	01-246214-1	Schlauchklemme, Mubea 27 x 12 Hose clamp Collier de tuyau	
37	324510-327	Schlauchklemme Hose clamp Collier de tuyau	
38	324097	Füllstück Elbow Coude	
39	01-240144-1	Mutter Nut Ecrou	
40	323945-15	Schlauchklemme Hose clamp Collier de tuyau	
41	323945-18	Schlauchklemme Hose clamp Collier de tuyau	
42	01-240142-1	Belüftungsventil, kpl. Ventilation valve, cpl. Vanne de ventilation, cpl.	
43	323945-37	Schlauchklemme Hose clamp Collier de tuyau	
44	775530-2	Enthärter Softener Adoucisseur	
45	01-240179-1	Schlauch Enthärter-Boiler Hose – Softener - booster Tuyau – adoucisseur - chaudière	
46	01-246214-2	Schlauchklemme, Mubea 17 x 12 Hose clamp Collier de tuyau	
47	775530-50	Ersatzteilpaket (Deckel) Replacement kit (cap) Ens. de pièces détachées (couvercle)	
48	01-240172-1	Schlauch Enthärter-Belüftungsventil Hose – softener - ventilation valve Tuyau – adoucisseur - vanne de ventilation	
49	01-246210-2	PE Schlauch blau Hose (blue) Tuyau (bleu)	
50	01-240315-1	Salzeinfülltrichter Funnel Entonnoir	

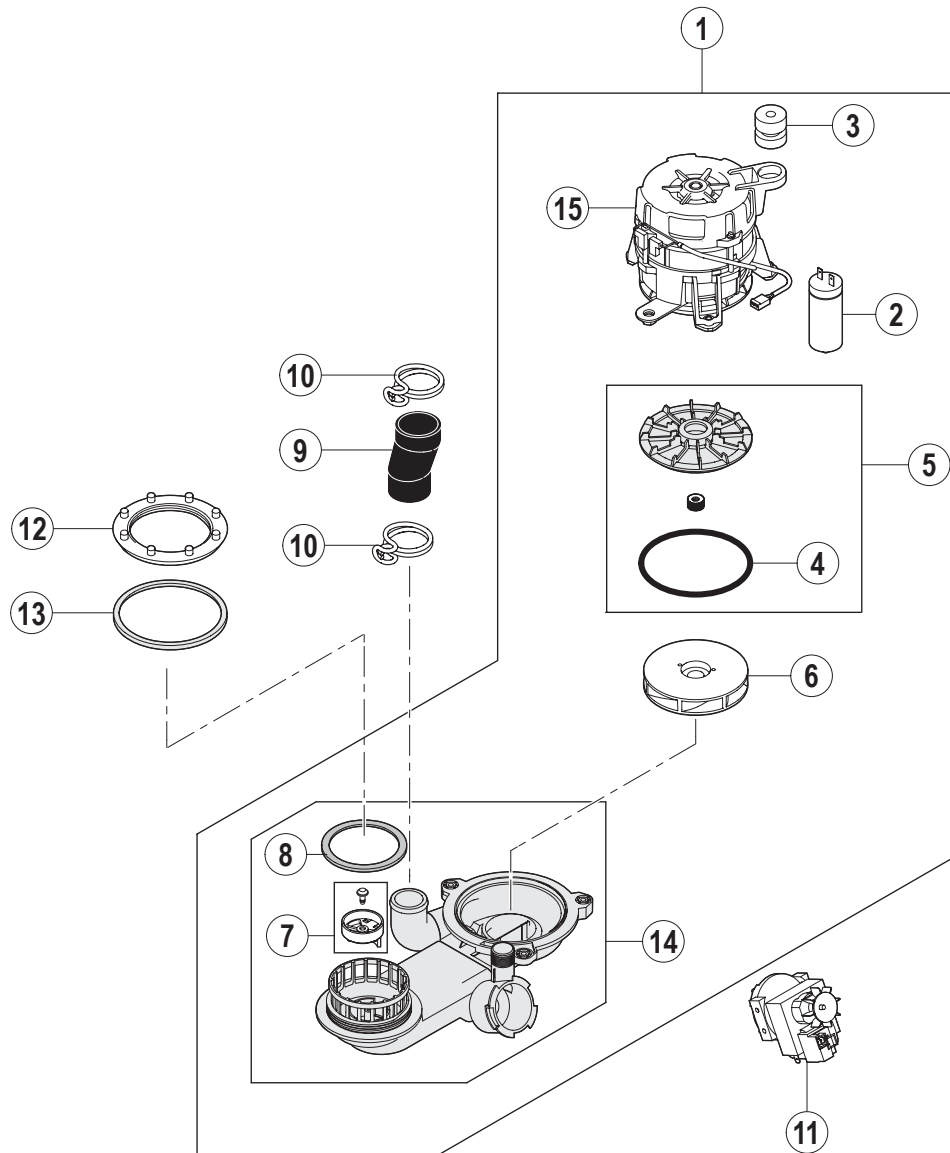

Pos.-Nr. Key no. Réf.	Teile-Nr. Part no. No. pièce	Teile-Benennung Part name Nom de la pièce	Bemerkungen Remarks Remarques
01	01-240373-1	Waschpumpe, kpl. – Ersatzteilkit Wash pump, cpl. – Replacement kit Pompe de lavage, cpl. – Ens. de pièces détachées	
02	226568-14	Kondensator Capacitor Condensateur	
03	01-240186-1	Schwingungsdämpfer Bumper Amortisseur	
04	01-240298-1	O-Ring O-ring Joint torique	
05	01-240374-1	Gleitringdichtung – Ersatzteilkit Shaft seal – Replacement kit Joint tournant – Ens. de pièces détachées	
06	01-240300-1	Laufgrad, kpl. Impeller, cpl. Roue, cpl.	
07	01-240395-1	Flipper – Ersatzteilkit Strainer – Replacement kit Clapet – Ens. de pièces détachées	
08	01-240178-1	Flachdichtung Gasket Joint	
09	01-240164-1	Schlauch – Waschpumpe-Steigleitung Hose – wash pump - manifold Tuyau – pompe de lavage - colonne	
10	323945-49	Schlauchschelle Hose clamp Collier de tuyau	
11	01-240010-1	Ablaufpumpe Drain pump Pompe de vidange	
12	01-240066-1	Mutter – Ansaugstück Nut – pump intake Ecrou – orifice d'aspiration	
13	01-240296-1	Stützring Retaining ring Anneau de maintien	
14	01-240393-1	Pumpengehäuse, kpl. – Ersatzteilkit Pump housing, cpl. – Replacement kit Boîtier de pompe, cpl. – Ens. de pièces détachées	(inkl. Teile Nr. 4, 7, 8) (incl. item no. 4, 7, 8) (compr. réf. no. 4, 7, 8)
15	01-240394-1	Pumpenmotor Pump motor Moteur de pompe	

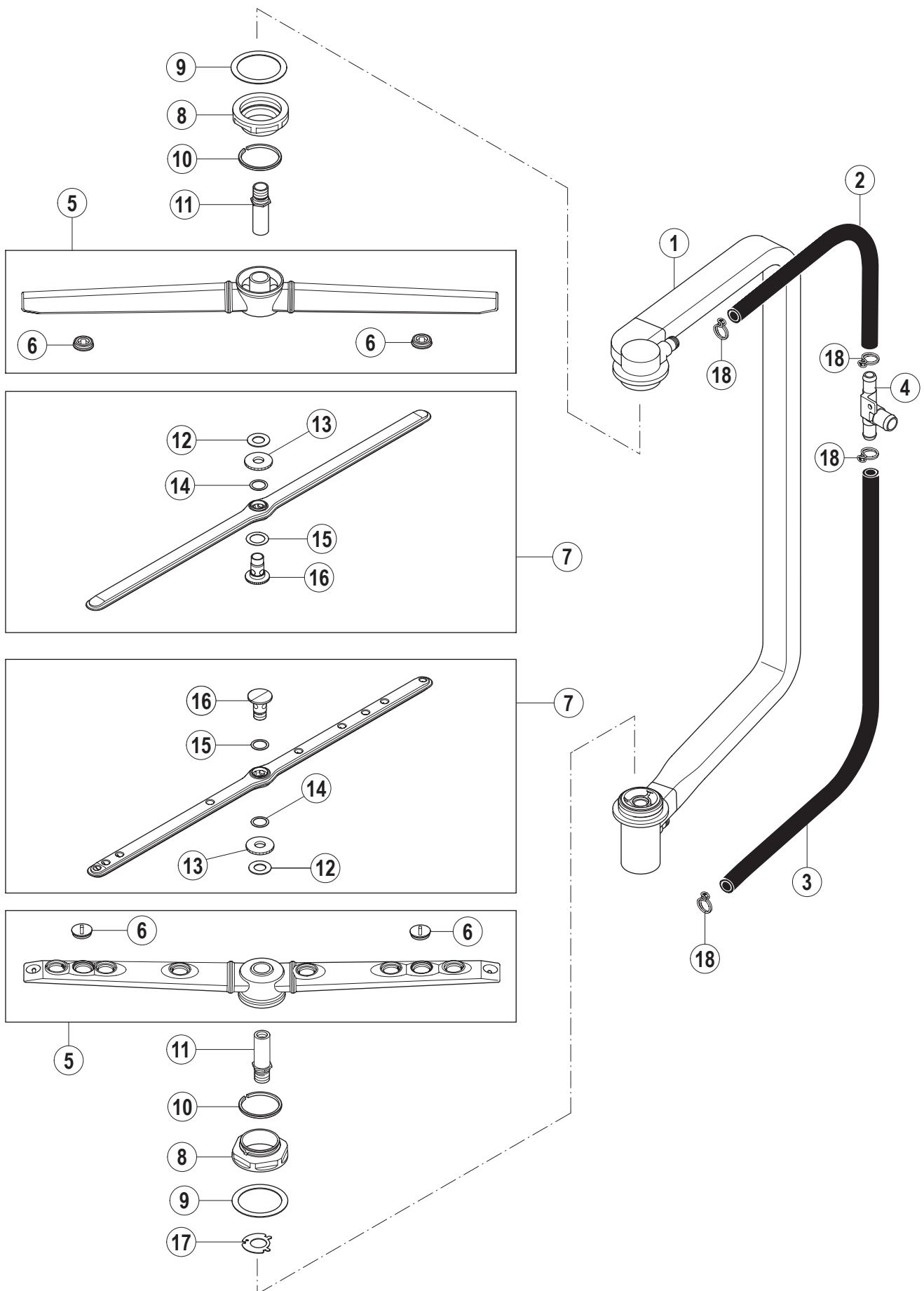

FX 006

Pos.-Nr. Key no. Réf.	Teile-Nr. Part no. No. pièce	Teile-Benennung Part name Nom de la pièce	Bemerkungen Remarks Remarques
01	01-240015-1	Waschleitung komplett Manifold cpl. Colonne cpl.	
02	01-240171-1	Schlauch (O-Lager/T-Stück) Hose Tuyau	
03	01-240170-1	Schlauch (U-Lager/T-Stück) Hose Tuyau	
04	324071-1	T-Stück Tee Té	
05	01-240050-1	Wascharm komplett Wash arm cpl. Bras de lavage, cpl.	
06	01-240028-1	Stopfen Plug Bouchon	
07	01-240096-3	Spülarm Rinse arm assy. Bras de rinçage	
08	01-240021-1	Trennmutter Nut Ecrou	
09	172986-19	Dichtung 60 x 47 x 1 Gasket 60 x 47 x 1 Joint 60 x 47 x 1	
10	775933-3	Gleitring Sliding ring Bague de glissement	
11	01-240097-1	Welle Axle Axe	
12	774072-7	Teflonscheibe Teflon washer Rondelle du Téflon	
13	01-240205-1	Rändelmutter Milled nut Ecrou moleté	
14	774072-1	Teflonscheibe Teflon washer Rondelle du Téflon	
15	774072-2	Teflonscheibe Teflon washer Rondelle du Téflon	
16	01-240095-1	Achse Spülarm Rinse arm axle Axe du bras de rinçage	
17	01-240016-1	Drosselscheibe Diaphragm Disque de réduction	

Pos.-Nr. Key no. Réf.	Teile-Nr. Part no. No. pièce	Teile-Benennung Part name Nom de la pièce	Bemerkungen Remarks Remarques
18	324510-202	Schlauchklemme Hose clamp Collier de tuyau	

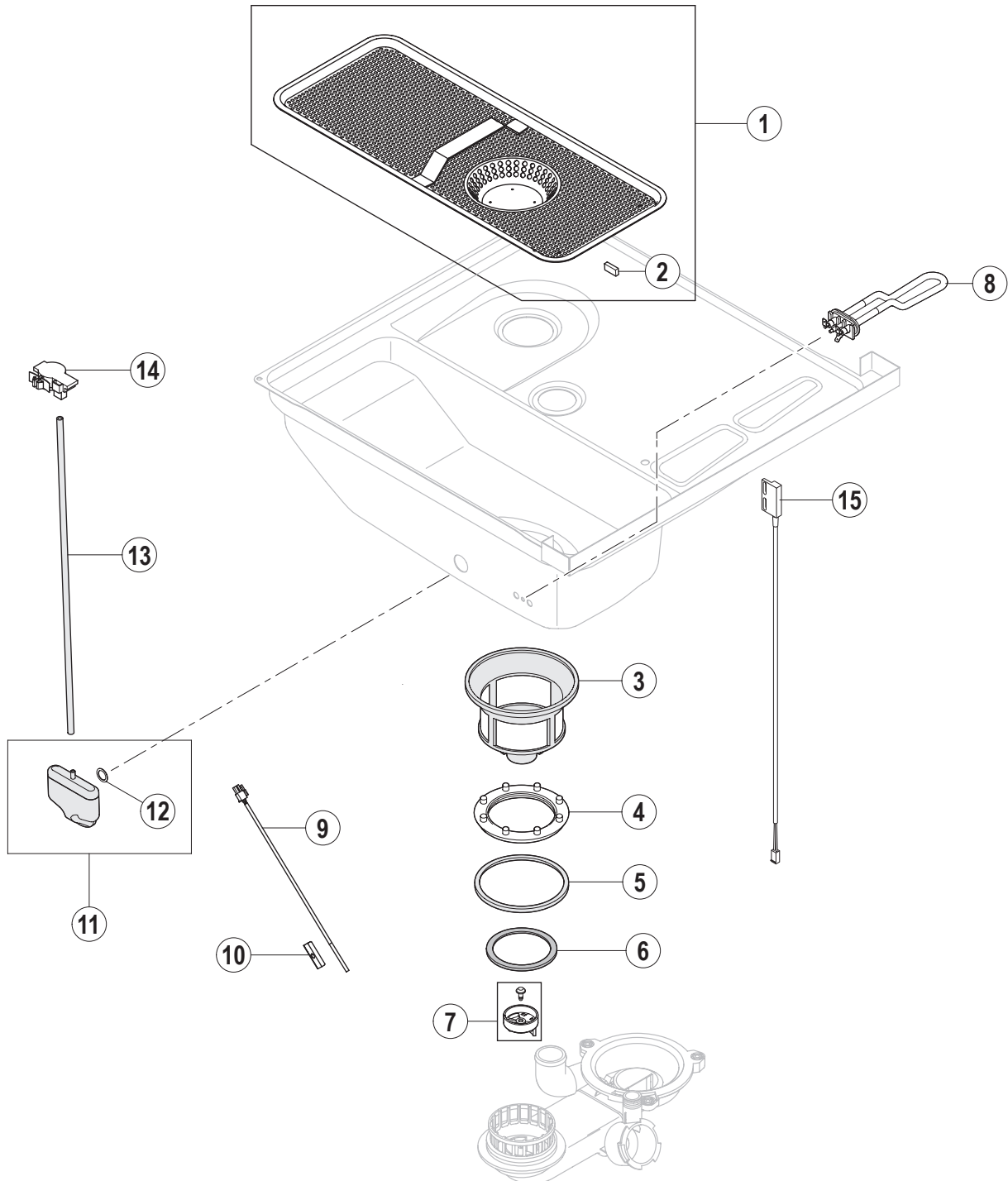

Pos.-Nr. Key no. Réf.	Teile-Nr. Part no. No. pièce	Teile-Benennung Part name Nom de la pièce	Bemerkungen Remarks Remarques
01	01-240051-4	Flächensieb, kpl. Flat strainer, cpl. Filtre plat, cpl.	
02	01-240042-1	Flachmagnet 15,5 x 10,2 x 6,1 Magnet 15,5 x 10,2 x 6,1 Aimant 15,5 x 10,2 x 6,1	
03	01-240003-2	Feinsieb Fine strainer Micro-filtre	
04	01-240066-1	Mutter Ansaugstück Nut – pump intake Ecrou – orifice d'aspiration	
05	01-240296-1	Stützring Retaining ring Anneau de maintien	
06	01-240178-1	Flachdichtung Gasket Joint	
07	01-240395-1	Flipper – Ersatzteilkit Strainer – Replacement kit Clapet – Ens. de pièces détachées	
08	01-240247-1	Heizkörper Heating element Thermoplongeur	
09	01-240201-2	Temperaturfühler Temperature sensor Sonde de température	
10	00-775489-1	Stütze Fühler Support – temperature sensor Support – sonde de température	
11	01-240372-1	Ersatzteilkit Luftkammer Air trap – replacement kit Cloche d'air – ens. de pièces détachées	
12	276903-50	O-Ring O-ring Joint torique	
13	324402-2	Schlauch Hose Tuyau	
14	775866-2	Drucktransmitter Pressure transmitter Transmetteur de pression	
15	01-240202-2	Magnetschalter Reed switch Contact magnétique	

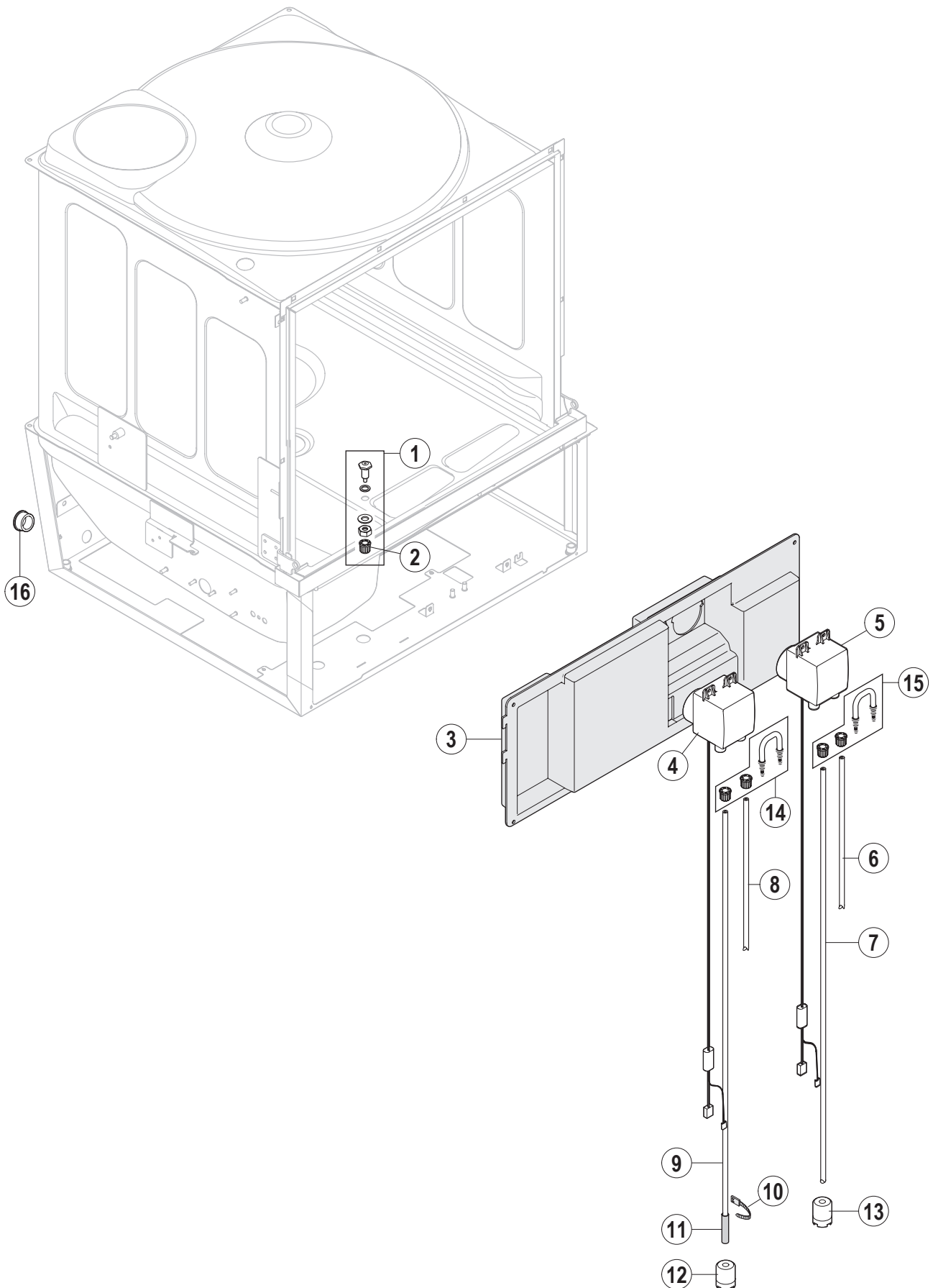

BA800-04

Pos.-Nr. Key no. Réf.	Teile-Nr. Part no. No. pièce	Teile-Benennung Part name Nom de la pièce	Bemerkungen Remarks Remarques
01	883676-1	Dosiernippel Reiniger – Ersatzteilkit Injector (detergent) – Replacement kit Injecteur (détergent) – Ens. de pièces détachées	
02	775507-1	Verschraubung Screwed connection Raccord	
03	01-240053-1	Abdeckung Elektrik Cover Couvercle	
04	775556-11	Klarspüler Dosierpumpe Rinse aid dispenser Doseur de produit de rinçage	
05	775556-12	Reiniger Dosierpumpe Detergent dispenser Doseur de détergent	
06	01-246301-2	Reiniger Druckschlauch Pressure hose (detergent) Tuyau de pression (détergent)	
07	01-246301-1	Saugschlauch (Reiniger) Suction hose (detergent) Tuyau d'aspiration (détergent)	
08	01-246301-3	Klarspüler Druckschlauch Pressure hose (rinse aid) Tuyau de pression (produit de rinçage)	
09	01-246301-1	Saugschlauch (Klarspüler) Suction hose (rinse aid) Tuyau d'aspiration (produit de rinçage)	
10	165128-1	Kabelbinder Binder Collier	
11	01-246210-1	PE Schlauch blau Hose (blue) Tuyau (bleu)	
12	775239-1	Ansaugstück (Klarspüler) Suction piece (rinse aid) Pièce d'aspiration (produit de rinçage)	
13	775239-1	Ansaugstück (Reiniger) Suction piece (detergent) Pièce d'aspiration (détergent)	
14	775608-1	Klarspülerschlauch mit Schlauchhalter Hose (rinse aid) Tuyau (produit de rinçage)	
15	775608-2	Reinigerschlauch mit Schlauchhalter Hose (detergent) Tuyau (détergent)	
16	886756-4	Isolierdurchführung Socket Douille	

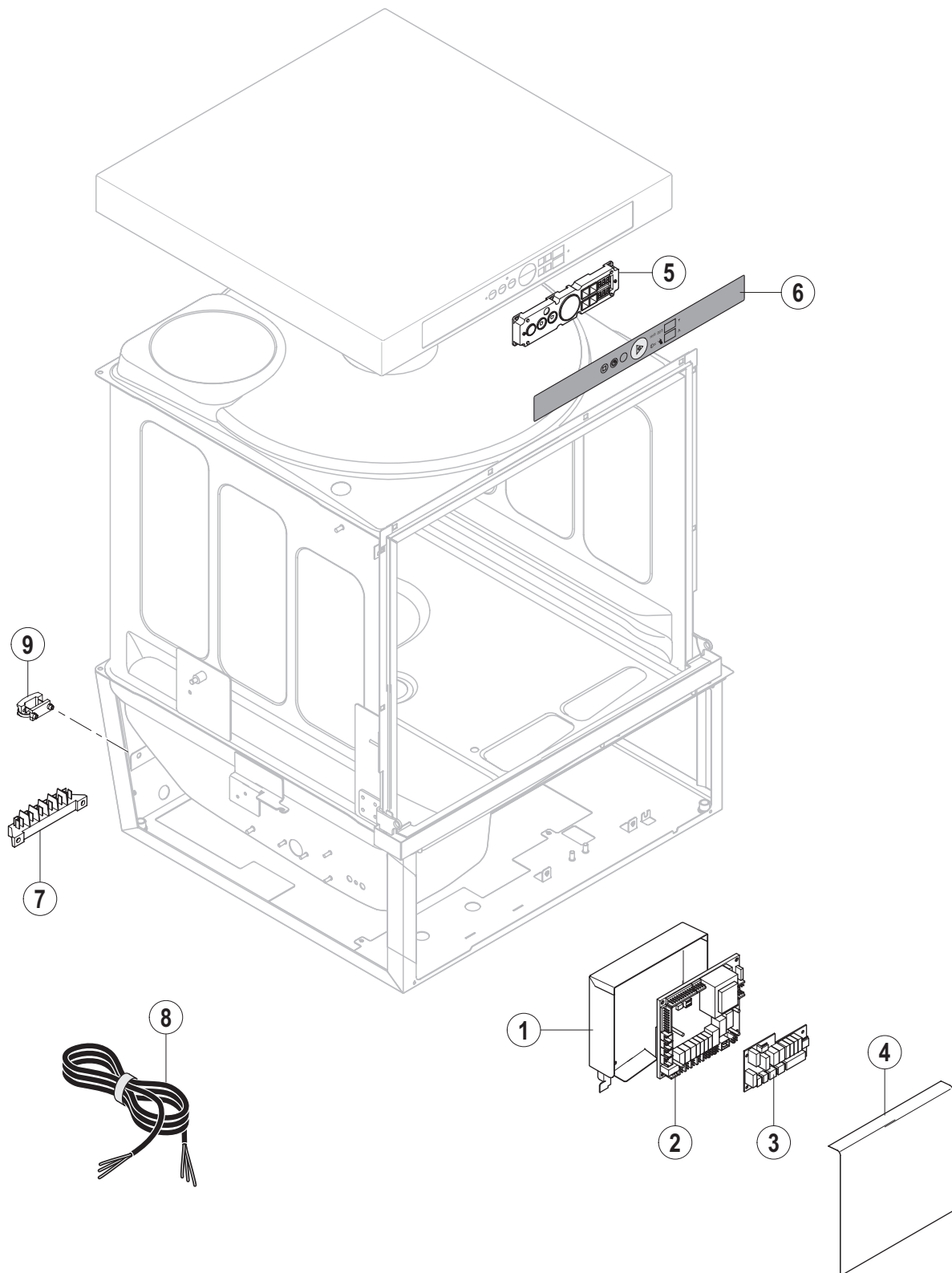

Pos.-Nr. Key no. Réf.	Teile-Nr. Part no. No. pièce	Teile-Benennung Part name Nom de la pièce	Bemerkungen Remarks Remarques
01	01-240197-1	Trägerblech kpl. Mounting plate assy Support de montage, cpl.	
02	897545-1	Steuerung vollbestück Control unit – fully equipped Unité de commande – équipement complet	
03	897546-1	Erweiterungskarte Extension board Unité d'extension	
04	01-240283-1	Abdeckfolie Steuerung Protection foil – control Plastron de protection – commande	
05	897540-1	Bedienteil kpl. Operation unit Modul de service	
06	01-293538-1	Bedienfolie Keyboard foil Plastron de command	
07	774055-1	Anschlussblock Connector Bloc de raccord	
08	374339-3	Kabel 3P/N/PE (H07RN-F 5G 2,5 mm ²) Cable 3P/N/PE (H07RN-F 5G 2,5 mm ²) Câble 3P/N/PE (H07RN-F 5G 2,5 mm ²)	bis 16 A up to 16 A jusqu'à 16 A
	374342-3	Kabel 1P/N/PE (H07RN-F 3G 4 mm ²) Cable 1P/N/PE (H07RN-F 3G 4 mm ²) Câble 1P/N/PE (H07RN-F 3G 4 mm ²)	bis 32 A up to 32 A jusqu'à 32 A
09	227063	Zugentlastung Strain relief Collier de fixation	

Der Hersteller behält sich das Recht vor, an allen Produkten technische Änderungen und Verbesserungen ohne Ankündigung vorzunehmen.

As continued product improvement is a policy of the manufacturer, specifications are subject to change without notice.

Ce catalogue n'est pas contractuel. Le fabricant se réserve le droit, et sans préavis, d'apporter toutes modifications ou améliorations à ses matériels.



FOOD SERVICE SPARES LTD

UNIT 4 SANDBROOK PARK, SANDBROOK WAY, ROCHDALE, OL11 1RY

01706 353 633

SALES@FOODSERVICESPARES.COM



WWW.FOODSERVICESPARES.COM